



BRUKSANVISNING

fallskydd för prefabricerade håldäck typ APV 018025A

Enligt 89/686/EEG

EC-typgodkännande av:
SGS United Kingdom Ltd., Ellesmere Port, CH65 3EN, United Kingdom
(certifikat nummer 020446, notified body nummer 0120)

Produktionsövervakning enligt artikel 11B av:
Lloyd's Register Quality Assurance
(notified body nummer 0088)

Fallskyddet består av följande delar:

- Ankarpunkt med ankarlina och öppningshandtag.
- Ankarpunktens vikt är cirka 12 kg.
- Kärnmantellina med stötdämpare (inställbar från 1,4 – 2 m), totallängden är 2,3 meter.
- Sele med en D-ring på ryggen.

Registreringsnumren för ovanstående delar anges i certifikatet.

Tillverkare : **Leenstra Machine- en Staalbouw B.V.**
Besöksadress : Tussendiepen 52
: NL-9206 AE DRACHTEN
: Nederländerna
Postadress : P.O. Box 9
: NL-9200 AA DRACHTEN
: Nederländerna
Telefon : +31-512-589700
Telefax : +31-512-510708
E-post allmänt : info@leenstra.nl
Internet : www.leenstra.nl



FÖRBEREDANDE KONTROLL

Är fallskyddet lämpat för de håldäck som du monterar (se figur 1)?
Klämman är lämpad för nästan alla märken av håldäck.

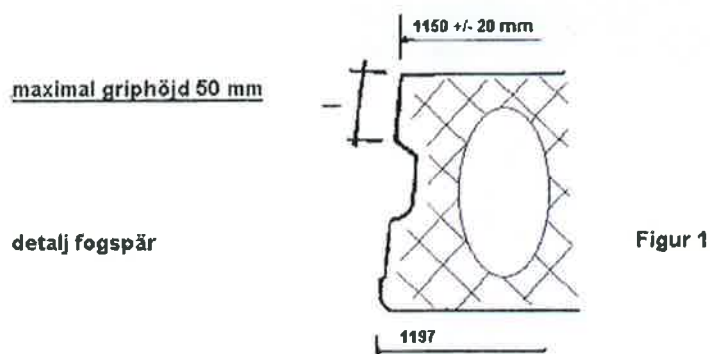

Viktiga punkter vid bruk:

- Kvaliteten av profilen där klämman ska gripa måste synas på sprickor eller andra tecken på brister.
- Är håldäcken 1,2 meter breda?
- Passar gripplattan väl i spåret?
- Är fallskyddet lämpat för ändamålet som det används för?
- Är skyddet i gott skick för att användas, t.ex.:
Är banden inte skadade eller slitna?
Är linan i klämman inte skadad?
- Ger fjädern tillräcklig spänning åt klämman i spåret?
- Passar selen personen som ska använda den?
- Drag i ankarlinjen för att kontrollera att klämman griper varje gång den används.



SAMARBETE MED KRANFÖRAREN

Kranföraren måste när han kommer med betongplattorna vara väl medveten om att montörerna sitter fast och alltså har begränsad rörelsefrihet.

BRUK AV FALLSKYDDET

Skydd mot risk för att falla under arbetet är obligatoriskt enligt lag om fallhöjden är 2,5 meter eller mer.

Till att börja med måste arbetsplatsen skyddas med ändamålsenliga räcken, staket och ställningar.

Skyddssele (se figur 2)

Tag på dig selen på en säker plats.

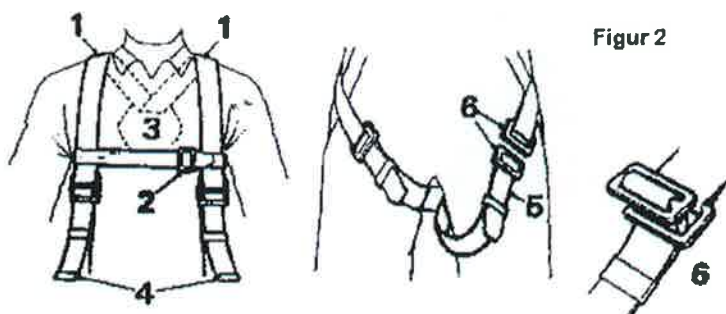

- Lyft selen vid den bakre 'D'-ringen (3) och se till att banden inte är vridna.
- Stick armarna genom axelbanden (1).
- Fäst snabbspännet på bröstbandet (2) och justera sedan längden tills axelbanden (1) löper vertikalt.
- Justera läget på den bakre 'D'-ringen (3), med hjälp av banden (4), tills ringen befinner sig mitt emellan axelbladen.
- Drag benbanden (5) framåt mellan benen och stick dem genom spännena (6) tills de sitter bekvämt runt låren.
- Alla lösa ändar måste stickas genom öglorna. Fallskyddet får **inte** användas om selen inte passar och alltså inte är lämpad för användaren.



Kärnmantellina med stötdämpare



Figur 3

Förberedande kontroll av stötdämparen med kärnmantellina (se figur 3)

- Kontrollera varje gång före bruk att linan är hel.
- Kontrollera att stötdämparens yttre hylsa är i gott skick. Textilbandet får inte sticka ut ur hylsan.
- Om ovanstående punkter ej är i ordning får fallskyddet **inte** användas.
- Den totala avvecklade längden är $2,0 + 0,3 + 0,4 = 2,7$ meter. Tänk på detta när du placerar klämman (se figur 5 a och b).

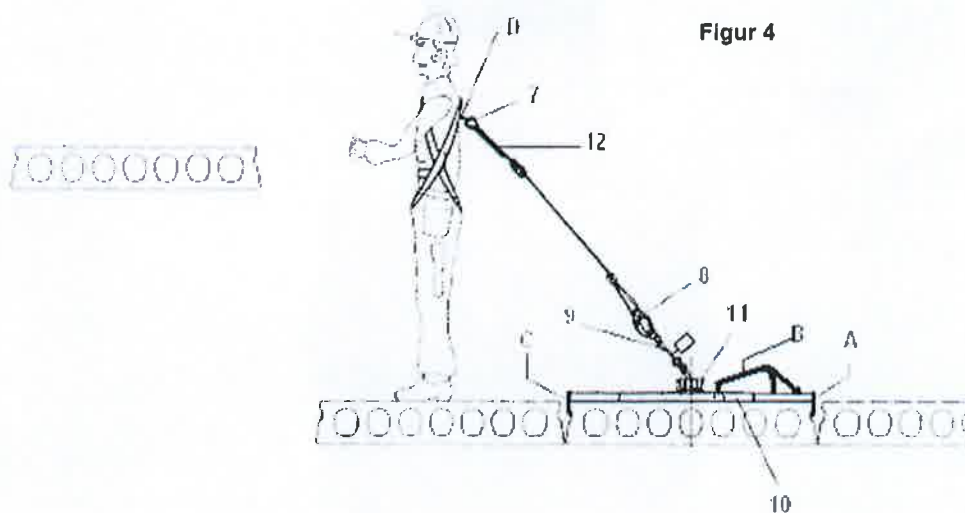

Figur 4



- Fäst linan och stötdämparen (12) med spännet (7) vid 'D'-ringen (3).
Obs: fäst den inte i fel riktning.
- Fäst spännet (8) vid ankarpunktens röd-vita lina (9) (klämma).
- Se till att spärrarna på spännena (7 och 8) sitter i rätt läge och är väl fastsatta.
- Användaren måste se till att han inte löper risk att falla medan han beger sig till arbetsplatsen. Alla erforderade skydd måste vara på plats.
- **Varning.**
Alla beskrivna delar måste användas såsom anges i figur 4.
Det är mycket farligt att montera delarna på något annat sätt.
Leenstra Machine- en Staalbouw B.V. kan inte hållas ansvarig om andra delar har använts tillsammans med ankarpunkten!

PLACERING AV ANKARPUNKTEN

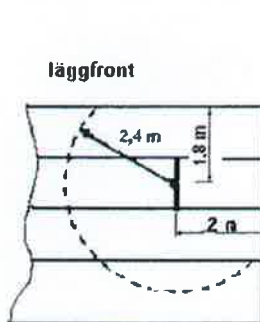

Figur 5a

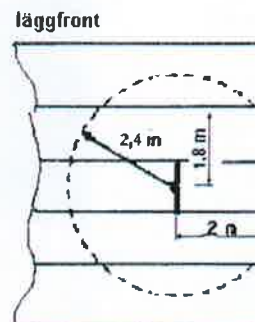

Figur 5b

Klämmans placering på håldäcket ska väljas så att personen, om han faller, alltid förblir fri från "marken".

Korta vid behov in linjan.



PLACERING ANKARPUNKT

- Se Figur 4
- Placera ankarklämman så att handtaget befinner sig så långt som möjligt från läggningsfronten. **Var försiktig så att du inte fastnar med foten i handtaget (B) och inte snubblar över klämman.**
- Haka käften 'C' runt däckgolvet.
- Drag med spaken 'B' isär klämman så långt att käften 'A' kan hakas runt däckgolvet motstående sida, tryck sedan tillbaka spaken på hylsan.
- Kontrollera att käftarnas stukade sidor griper väl i spåret.
- Kontrollera att ankarpunkten (klämman) drar fast sig själv genom att dra i ankarlinan (9) i däckets längdriktning.
- Kontrollera att ankarlinan (9) kan löpa fritt runt löprullen (10) och genom nylonblocket (11).
- Drag efter varje placering i ankarlinan (9) för att testa om klämman sitter fast.

FLYTTNING AV ANKARPUNKTEN

- Se Figur 4
- Drag isär klämman med spaken 'B' och lyft ut den ur betonggolvet's fogar.
- Var försiktig så att du inte faller medan du flyttar ankarpunkten.

HELA SKYDDET FÅR INTE LÄNGRE ANVÄNDAS OCH MÅSTE LÄMNAS IN HOS TILLVERKAREN FÖR NYTT CERTIFIKAT, om:

- en eller fler delar av fallskyddet är skadade eller trasiga,
- skyddets goda tillstånd betvivlas,
- skyddet har tjänat till att stoppa ett fall.



INSPEKTION - CERTIFIKAT

Detta fallskydd uppfyller normerna EN 352, 354, 355, 358, 360, 361, 362, 363 och 795 klass B.

Fallskyddet måste synas noggrant på brister före bruk.

Hela fallskyddet måste minst en gång per år inspekteras av en sakkunnig person över användarnivå. Denna inspektion måste fastläggas skriftligen.

Certifikatet förfaller vid bruk av en komponent som inte nämns på det första bladet.

Leenstra Machine- en Staalbouw B.V. kan utföra inspektionerna för er och försträcka certifikaten.